

- jeżeli sprzęt jest sprzedawany poza obszar kraju swojego pochodzenia, dostawca sprzętu musi wyposażyć sprzęt w instrukcję użytkownika, konserwacji oraz informacje dotyczące przeglądów okresowych i napraw sprzętu w języku obowiązującym w kraju, w którym sprzęt będzie użytkowany.
- indywidualny sprzęt ochronny musi być natychmiast wycofany z użytkowania jeżeli pojawią się jakiegokolwiek wątpliwości co do stanu sprzętu lub jego poprawnego działania. Ponowne wprowadzenie sprzętu do użytkowania może nastąpić po przeprowadzeniu szczegółowego przeglądu przez producenta sprzętu i wyrażeniu jego pisemnej zgody na ponowne użycie sprzętu.
- indywidualny sprzęt ochronny musi być wycofany z użytkowania i poddany kasacji (zostać trwale zniszczony) jeżeli brał udział w powstrzymaniu spadania.
- tylko szelki bezpieczeństwa są jedynym dopuszczalnym urządzeniem służącym do utrzymywania ciała w indywidualnym sprzęcie chroniącym przed upadkiem z wysokości.
- system chroniący przed upadkiem z wysokości można dołączać do punktów (klamr, pętli) zaczepowych szelek bezpieczeństwa oznaczonych dużą literą "A". Oznaczenie typu "A/2" lub połowa litery "A" oznacza konieczność połączenia jednocześnie dwóch, tak samo oznaczonych punktów zaczepowych. Zabronione jest dołączanie systemu chroniącego do pojedynczego punktu (klamry, pętli) zaczepowego oznaczonego "A/2" lub połowa litery "A". Patrz rysunki:

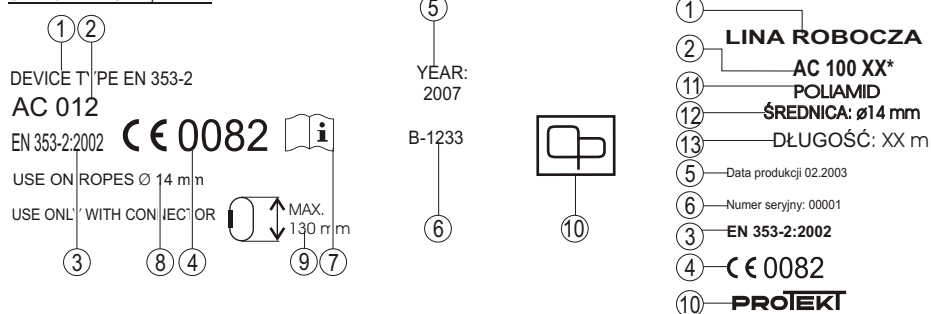

- punkt (urządzenie) kotwiczenia sprzętu chroniącego przed upadkiem z wysokości powinien mieć stabilną konstrukcję i położenie ograniczające możliwość wystąpienia upadku oraz minimalizujące długość swobodnego spadku. Punkt kotwiczenia sprzętu powinien znajdować się powyżej stanowiska pracy użytkownika. Kształt i konstrukcja punktu kotwiczenia sprzętu musi zapewnić trwałe połączenie sprzętu i nie może doprowadzić do jego przypadkowego rozłączenia. Zalecane jest stosowanie certyfikowanych i oznaczonych punktów kotwiczenia sprzętu zgodnych z EN 795.
- obowiązkowo należy sprawdzić wolną przestrzeń pod stanowiskiem pracy, na którym będziemy używać indywidualnego sprzętu chroniącego przed upadkiem z wysokości w celu uniknięcia uderzenia w obiektu lub niższą płaszczyznę podczas powstrzymywania upadku. Wartość wymaganej wolnej przestrzeni pod miejscem pracy należy sprawdzić w instrukcji użytkownika sprzętu ochronnego, który zamierzamy zastosować.
- podczas użytkowania sprzętu należy zwrócić szczególną uwagę na niebezpieczne zjawiska wpływające na działanie sprzętu i bezpieczeństwo użytkownika, a w szczególności na:
 - zapętlanie i przesuwanie się lin na ostrych krawędziach,
 - upadki wahadłowe,
 - przewodnictwo prądu
 - jakiegokolwiek uszkodzenia jak przecięcia, przetarcia, korozja,
 - oddziaływanie skrajnych temperatur,
 - negatywne oddziaływanie czynników klimatycznych,
 - działanie chemikaliów,
- indywidualny sprzęt ochronny musi być transportowany w opakowaniach chroniących go przed uszkodzeniem czy zamoczeniem, np. w torbach wykonanych z tkaniny impregnowanej lub w stalowych lub plastikowych walizkach lub skrzynkach.
- indywidualny sprzęt ochronny należy czyścić i dezynfekować tak aby nie uszkodzić materiału (surowca) z którego wykonane jest urządzenie. Do materiałów włókienniczych (taśmy, liny) należy używać środków czyszczących do delikatnych tkanin. Można czyścić ręcznie lub prać w pralce. Należy dokładnie wypłukać. Części wykonane z tworzyw sztucznych należy myć tylko w wodzie. Zamoczone podczas czyszczenia lub w trakcie użytkowania sprzęt należy dokładnie wysuszyć w warunkach naturalnych, z dala od źródeł ciepła. Części i mechanizmy metalowe (sprężyny, zawiasy, zapadki itp.) mogą być okresowo lekko nasmarowane w celu poprawienia ich działania.
- indywidualny sprzęt ochronny powinien być przechowywany luźno zapakowany, w dobrze wentylowanych suchych pomieszczeniach, zabezpieczony przed działaniem światła, promieniowaniem UV, zapyleniem, ostrymi przedmiotami, skrajnymi temperaturami oraz żrącymi substancjami.

OZNACZENIE URZĄDZENIA



1. nazwa - typ urządzenia
2. numer katalogowy
3. norma europejska (numer/rok)
4. Znak CE i numer jednostki notyfikowanej odpowiedzialnej za kontrolę produkcji urządzenia
5. rok produkcji
6. numer seryjny
7. uwaga: przed zastosowaniem przeczytaj instrukcję użytkownika

8. średnica liny z jaką mechanizm zaciskowo-przesuwny może być używany
9. maksymalna długość zatrzasknika stosowanego w mechanizmie zaciskowo-przesuwnym
10. oznaczenie producenta lub dystrybutora
11. materiał z którego wykonana jest lina
12. średnica liny
13. długość liny



Instrukcja użytkownika

przed zastosowaniem sprzętu zapoznać się dokładnie

EN 353-2:2002

C € 0082

z instrukcją użytkownika

Nr kat. mechanizmu

zaciskowo-przesuwnego: AC 012

Nr kat. liny roboczej: AC 100 xx



Urządzenie samozaciskowe z giętką prowadnicą AC012 jest składnikiem indywidualnego sprzętu chroniącego przed upadkiem z wysokości zgodnym z normą EN 353-2. Przeznaczone jest do stosowania z poliamidowymi linami roboczymi o średnicy $\varnothing 14$ mm - produkcji firmy PROTEKT. Urządzenie jest przeznaczone do ochrony jednego pracownika.

BUDOWA

- otwierany mechanizm zaciskowo-przesuwny wykonany ze stali ocynkowanej
- owalny zatrzasknik klasy B zgodny z normą EN 362. Maksymalna długość zatrzasknika stosowanego w mechanizmie AC012 wynosi 130 mm.
- lina robocza - lina poliamidowa/poliestrowa, rdzeniowa w oplocie $\varnothing 14$ mm zakończona z obu stron pętlami z kauszą.

UWAGA: Przed każdym zastosowaniem sprzętu chroniącego przed upadkiem z wysokości, którego składnikiem jest AC012 należy sprawdzić czy wszystkie urządzenia są prawidłowo ze sobą połączone i współpracują bez żadnych zakłóceń oraz czy są zgodne z obowiązującymi normami:

- EN 361 - dla szelek bezpieczeństwa
- EN 362 - dla łączników
- EN 795 - urządzeń kotwiczących
- EN 358 - dla urządzeń do pracy w podparciu

PRZEGLĄDY OKRESOWE

Co najmniej raz w roku, po każdych 12 miesiącach użytkowania, należy wykonać przegląd okresowy urządzenia. Przegląd okresowy może być wykonany przez osobę kompetentną, posiadającą odpowiednią wiedzę i wykształconą w tym zakresie. Po 5 latach użytkowania zaleca się aby przeglądy okresowe były wykonywane przez producenta sprzętu lub firmę autoryzowaną przez producenta do przeprowadzania takich przeglądów. Warunki użytkowania urządzenia mogą wpłynąć na częstotliwość wykonywania przeglądów okresowych, które mogą być wykonywane częściej niż raz w roku. Każdy przegląd okresowy musi być odnotowany w karcie użytkownika urządzenia.

OKRES UŻYTKOWANIA

Urządzenie można użytkować przez 10 lat licząc od daty produkcji.

WYCOFANIE Z UŻYTKOWANIA

Urządzenie musi być natychmiast wycofane z użytkowania i poddane kasacji (musi zostać trwale zniszczone), jeżeli brało udział w powstrzymaniu spadania lub występują jakiegokolwiek wątpliwości co do jego niezawodności. UWAGA: Maksymalny okres używania urządzenia zależy od intensywności i środowiska użytkowania. Używanie urządzenia w ciężkich warunkach, przy częstym kontakcie z wodą, ostrymi krawędziami, żrącymi substancjami, w skrajnej temperaturze może prowadzić do wycofania z użytkowania nawet po jednym użyciu.

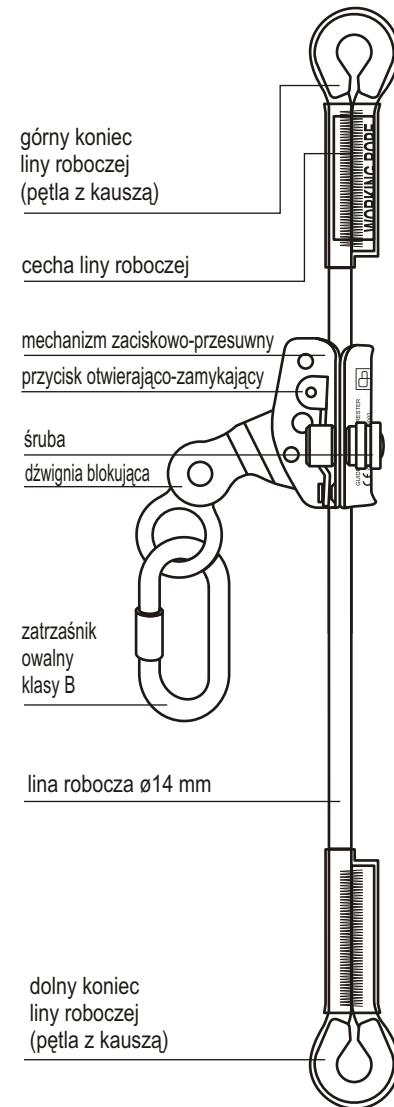

POŁĄCZENIE URZĄDZENIA AC012 Z SZELKAMI BEZPIECZEŃSTWA

- Mechanizm zaciskowo-przesuwny AC012 musi być połączony do przedniej lub tylnej klamry zaczepowej szelek bezpieczeństwa przy pomocy owalnego zatrzasknika klasy B. Szelki bezpieczeństwa muszą być zgodne z EN 361 - rys. 1
- zabrania się łączenia mechanizmu zaciskowo-przesuwnego do klamer bocznych pasa do pracy "w podparciu" - rys. 2
- zabrania się włączania innych dodatkowych elementów między zatrzasknik mechanizmu, a klamrę zaczepową szelek bezpieczeństwa - rys. 3

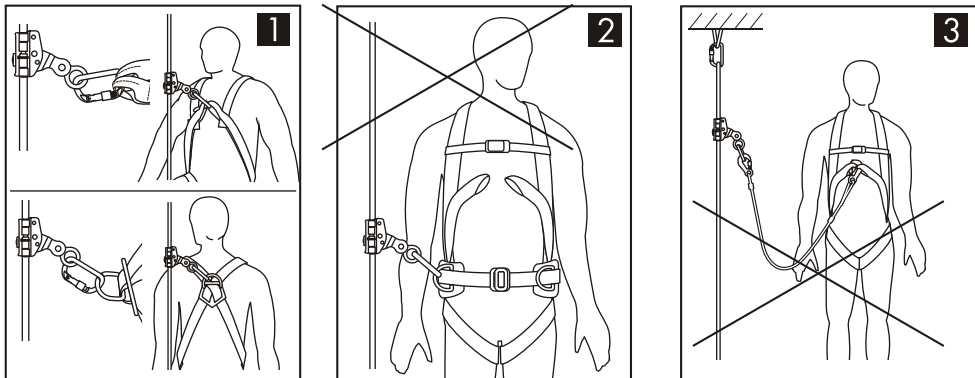

POŁĄCZENIE LINY ROBOCZEJ Z PUNKTEM KONSTRUKCJI STAŁEJ

UWAGA!

PUNKT KONSTRUKCJI STAŁEJ, DO KTÓREGO DOŁĄCZONA JEST LINA ROBOCZA URZĄDZENIA AC012, POWINIEN ZNAJDOWAĆ SIĘ NAD UŻYTKOWNIKIEM PUNKT KONSTRUKCJI STAŁEJ MUSI MIEĆ WYTRZYMAŁOŚĆ STATYCZNĄ MIN. 10 kN ORAZ KSZTAŁT I KONSTRUKCJĘ UNIEMOŻLIWIĄJĄCĄ SAMOCZYNNNE ODŁĄCZENIE SIĘ LINY ROBOCZEJ. PUNKT KONSTRUKCJI STAŁEJ POWINIEN SPEŁNIAĆ WYMAGANIA EN 795

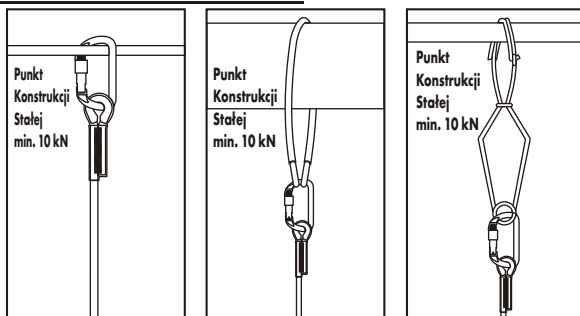

ZAKŁADANIE MECHANIZMU ZACISKOWO-PRZESUWNEGO NA LINĘ ROBOCZĄ

1. Nacisnąć przycisk
2. Odkręcić śrubę
3. Otworzyć ścianki
4. Włożyć linę w zagiętą część ścianki
5. Zamknąć ścianki
6. Nacisnąć przycisk
7. Dokręcić nakrętkę. Ścianki powinny być złączone.
8. Należy sprawdzić prawidłowe położenie mechanizmu na linie roboczej: strzałka (znajdująca się na przedniej ściance mechanizmu) była skierowana do góry czyli do Punktu Konstrukcji Stałej - punktu kotwienia liny roboczej.

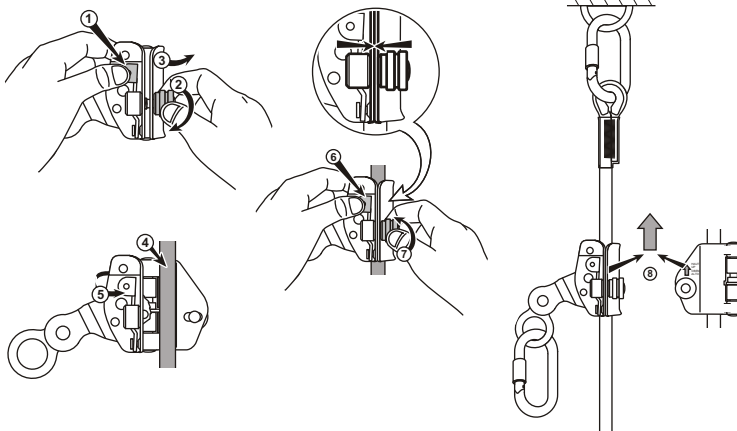

WYMAGANA WOLNA PRZESTRZEŃ POD STANOWISKIEM PRACY

- Pod pracownikiem powinna znajdować się wolna przestrzeń o wartościach zmiennych (rys. A), zależnych od długości odcinka liny roboczej znajdującej się nad pracownikiem - patrz tabela:
- | | | | | | |
|-------------------------------------------|------|------|------|------|------|
| Odcinek liny nad pracownikiem [m] - L | 10 | 20 | 30 | 40 | 50 |
| Wolna przestrzeń pod pracownikiem [m] - X | 3,20 | 4,60 | 6,00 | 7,40 | 8,80 |
- dopuszcza się odchylenie liny roboczej od pionu max. do 45° przy oddalaniu się (pouszanie się w poziomie) pracownika od punktu konstrukcji stałej (rys. B).
 - konieczne jest zachowanie wolnej przestrzeni pod stopami użytkownika min. 3,2 m w celu uniknięcia uderzenia podczas powstrzymywania upadku w ziemię lub inne wystające objekty. Podczas wchodzenia lub schodzenia należy zachować szczególną ostrożność na pierwszych metrach ponieważ użytkownik może nie być dostatecznie zabezpieczony przed uderzeniem w ziemię.

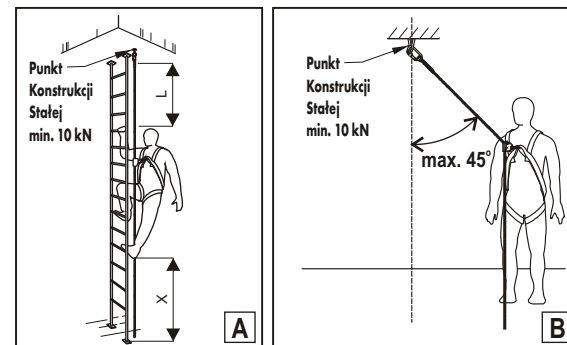

GŁÓWNE ZASADY UŻYTKOWANIA INDYWIDUALNEGO SPRZĘTU CHRONIĄCEGO PRZED UPADKIEM Z WYSOKOŚCI

- indywidualny sprzęt ochronny powinien być stosowany wyłącznie przez osoby przeszkolone w zakresie jego stosowania.
- indywidualny sprzęt ochronny nie może być stosowany przez osoby, których stan zdrowia może wpłynąć na bezpieczeństwo podczas codziennego stosowania lub w trybie ratunkowym.
- należy przygotować plan akcji ratunkowej, który można będzie zastosować w przypadku wystąpienia takiej potrzeby.
- zabronione jest wykonywanie jakichkolwiek modyfikacji w sprzęcie bez pisemnej zgody producenta.
- jakiegokolwiek naprawy sprzętu mogą być wykonywane jedynie przez producenta sprzętu lub jego upoważnionego do tego przedstawiciela.
- indywidualny sprzęt ochronny nie może być używany niezgodnie ze swoim przeznaczeniem.
- indywidualny sprzęt ochronny jest sprzętem osobistym i powinien być używany przez jedną osobę.
- przed użyciem upewnij się czy wszystkie elementy sprzętu tworzącego system chroniący przed upadkiem współpracują ze sobą prawidłowo. Okresowo sprawdzaj połączenia i dopasowanie składników sprzętu w celu uniknięcia ich przypadkowego rozluźnienia lub rozłączenia.
- zabronione jest stosowanie zestawów sprzętu ochronnego, w którym funkcjonowanie jakiegokolwiek składnika sprzętu jest zakłócone przez działanie innego.
- przed każdym użyciem indywidualnego sprzętu ochronnego należy dokonać jego dokładnych oględzin w celu sprawdzenia jego stanu i poprawnego działania.
- podczas oględzin należy sprawdzić wszystkie elementy sprzętu zwracając szczególną uwagę na jakiegokolwiek uszkodzenia, nadmierne zużycie, korozję, przetarcia, przecięcia oraz nieprawidłowe działanie. Należy zwrócić szczególną uwagę w poszczególnych urządzeniach:
 - w szelkach bezpieczeństwa i pasach do nadawania pozycji na klamry, elementy regulacyjne, punkty (klamry) zaczepowe, taśmy, szwy, szlufki;
 - w amortyzatorach bezpieczeństwa na pętle zaczepowe, taśmę, szwy, obudowę, łączniki;
 - w linkach i prowadnicach włókienniczych na linę, pętle, kausze, łączniki, elementy regulacyjne, zaploty;
 - w linkach i prowadnicach stalowych na linę, druty, zaciski, pętle, kausze, łączniki, elementy regulacyjne;
 - w urządzeniach samohamownych na linę lub taśmę, prawidłowe działanie zwijacza i mechanizmu blokującego, obudowę, amortyzator, łączniki;
 - w urządzeniach samozaciskowych na korpus urządzenia, prawidłowe przesuwanie się po prowadnicy, działanie mechanizmu blokującego, rolki, śruby i nity, łączniki, amortyzator bezpieczeństwa;
 - w łącznikach (zatrzasknikach) na korpus nośny, nitowanie, zapadkę główną, działanie mechanizmu blokującego.
- przynajmniej raz w roku, po każdych 12 miesiącach użytkowania indywidualny sprzęt ochronny musi być wycofany z użytkowania w celu wykonania dokładnego przeglądu okresowego. Przegląd okresowy może być wykonany przez osobę odpowiedzialną w zakładzie pracy za przeglądy okresowe sprzętu ochronnego i przeszkoloną w tym zakresie. Przeglądy okresowe mogą być wykonywane także przez producenta sprzętu albo osobę lub firmę upoważnioną przez producenta. Należy sprawdzić dokładnie wszystkie elementy sprzętu zwracając szczególną uwagę na jakiegokolwiek uszkodzenia, nadmierne zużycie, korozję, przetarcia, przecięcia oraz nieprawidłowe działanie (patrz poprzedni punkt). W niektórych przypadkach jeżeli sprzęt ochronny ma skomplikowaną i złożoną konstrukcję jak np. urządzenia samohamowne, przeglądy okresowe mogą być wykonywane jedynie przez producenta sprzętu lub jego upoważnionego przedstawiciela. Po przeprowadzeniu przeglądu okresowego zostanie określona data następnego przeglądu.
- regularne przeglądy okresowe są zasadniczą sprawą jeżeli chodzi o stan sprzętu i bezpieczeństwo użytkownika, które zależy od pełnej sprawności i trwałości sprzętu.
- podczas przeglądu okresowego należy sprawdzić czytelność wszystkich oznaczeń sprzętu ochronnego (cecha danego urządzenia).
- wszystkie informacje dotyczące sprzętu ochronnego (nazwa, numer seryjny, data zakupu i wprowadzenia do użytkowania, nazwa użytkownika, informacje dotyczące napraw i przeglądów oraz wycofania z użytkowania) muszą być umieszczone w karcie użytkownika danego urządzenia. Za wpisy w karcie użytkownika odpowiedzialny jest zakład pracy, w którym dany sprzęt jest użytkowany. Kartę wypełnia osoba odpowiedzialna w zakładzie pracy za sprzęt ochronny. Nie wolno stosować indywidualnego sprzętu ochronnego nie posiadającego wypełnionej karty użytkownika.

Za wpisy w karcie użytkownika odpowiedzialny jest zakład pracy, w którym dany sprzęt jest użytkowany.

Karta użytkownika powinna być wypełniona przed pierwszym wydaniem sprzętu do użytkowania.

Wszystkie informacje dotyczące sprzętu ochronnego (nazwa, numer seryjny, data zakupu i wprowadzenia do użytkowania, nazwa użytkownika) muszą być umieszczone w karcie użytkownika danego urządzenia. przez osobę odpowiedzialną w zakładzie pracy za sprzęt ochronny.

Informacje dotyczące fabrycznych przeglądów okresowych są umieszczane przez producenta urządzenia lub jego autoryzowanego przedstawiciela.

Nie wolno stosować indywidualnego sprzętu ochronnego nie posiadającego wypełnionej karty użytkownika.

KARTA UŻYTKOWANIA

NAZWA URZĄDZENIA MODEL / DŁUGOŚĆ		NR KATALOGOWY	
-------------------------------------	--	---------------	--

NUMER URZĄDZENIA		DATA PRODUKCJI	
------------------	--	----------------	--

NAZWA UŻYTKOWNIKA	
-------------------	--

DATA ZAKUPU		DATA PRZEKAZANIA DO UŻYTKOWANIA	
-------------	--	------------------------------------	--

PRZEGLĄDY TECHNICZNE

	DATA PRZEGLĄDU	PRZYCZYNY PRZEPROWADZENIA PRZEGLĄDU LUB NAPRAWY	ODNOTOWANE USZKODZENIA, PRZEPROWADZONE NAPRAWY, INNE UWAGI	DATA NASTĘPNEGO PRZEGLĄDU	PODPIS OSOBY ODPOWIEDZIALNEJ
1					
2					
3					
4					

Za wpisy w karcie użytkownika odpowiedzialny jest zakład pracy, w którym dany sprzęt jest użytkowany.

Karta użytkownika powinna być wypełniona przed pierwszym wydaniem sprzętu do użytkowania.

Wszystkie informacje dotyczące sprzętu ochronnego (nazwa, numer seryjny, data zakupu i wprowadzenia do użytkowania, nazwa użytkownika) muszą być umieszczone w karcie użytkownika danego urządzenia. przez osobę odpowiedzialną w zakładzie pracy za sprzęt ochronny.

Informacje dotyczące fabrycznych przeglądów okresowych są umieszczane przez producenta urządzenia lub jego autoryzowanego przedstawiciela.

Nie wolno stosować indywidualnego sprzętu ochronnego nie posiadającego wypełnionej karty użytkownika.

KARTA UŻYTKOWANIA

NAZWA URZĄDZENIA MODEL / DŁUGOŚĆ		NR KATALOGOWY	
-------------------------------------	--	---------------	--

NUMER URZĄDZENIA		DATA PRODUKCJI	
------------------	--	----------------	--

NAZWA UŻYTKOWNIKA	
-------------------	--

DATA ZAKUPU		DATA PRZEKAZANIA DO UŻYTKOWANIA	
-------------	--	------------------------------------	--

PRZEGLĄDY TECHNICZNE

	DATA PRZEGLĄDU	PRZYCZYNY PRZEPROWADZENIA PRZEGLĄDU LUB NAPRAWY	ODNOTOWANE USZKODZENIA, PRZEPROWADZONE NAPRAWY, INNE UWAGI	DATA NASTĘPNEGO PRZEGLĄDU	PODPIS OSOBY ODPOWIEDZIALNEJ
1					
2					
3					
4					